

wiAIR[®] 200

Návod k Použití

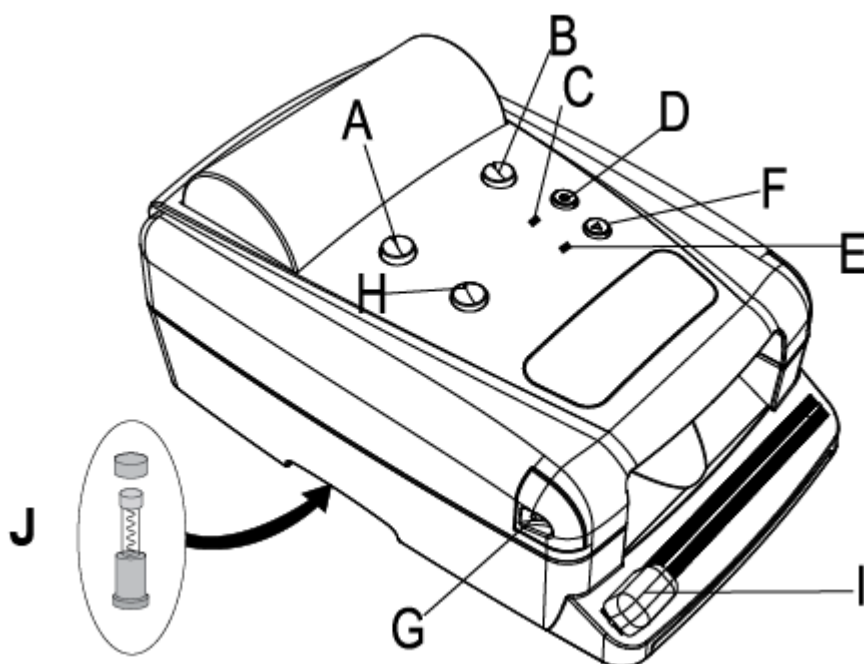

A. Nastavení délky folie. Délka folie:1~100m

1. 1m.
2. 3m.
3. 5m.
4. 10m.
5. 15m.
6. 100m.

B. Nastavení velikosti polštářků **Velikost: 120~270mm.**

Min. velikost: 120mm.

Max.velikost: 270mm.

Možné nastavit různé velikosti polštářků v rozměrech **120~270mm.**

C. Dioda pro indikace napájení.

D. Tlačítko on/off

E. Dioda pro indikaci funkcí Start/Pauza

F. Tlačítko Start/Pause

Pokud Dioda "E" bliká, stroj se zahřívá. Jakmile nepřerušovaně svítí, stiskněte tlačítko Start/Pause pro nafukování vzduchových polštářků.

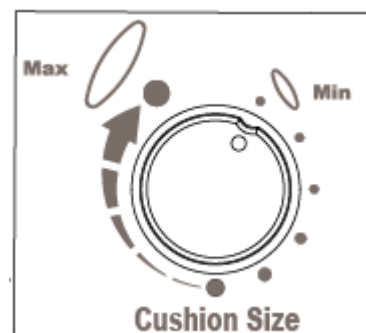

- G. Tlačítka pro otevření vrchního krytu stroje (na obou stranách)
- H. Nastavení teploty:
 “+”: teplotu zvyšuje , “ - ” : teplotu snižuje
- I. Vestavěný ořez fólie:
 Folie s vzduchovými polštáři může být oříznuta díky vestavěným ořezům.
 Při výrobě vzduchových polštářů se prosím ujistěte, že jsou ořezy na obou stranách stroje.
- J. Pojistka – pro případnou snadnou výměnu je umístěna na spodní straně stroje viz. obrázek.

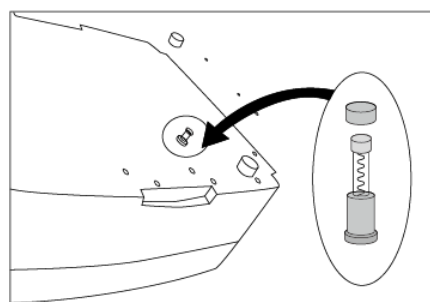
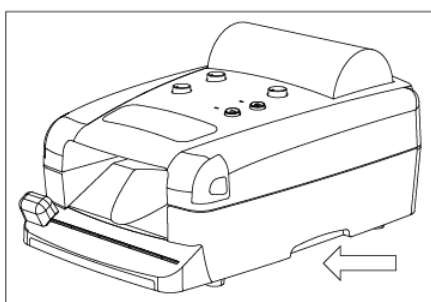

1. Vybalení stroje

Vyměňte stroj z obalu a umístěte jej na pevnou a rovnou plochu.

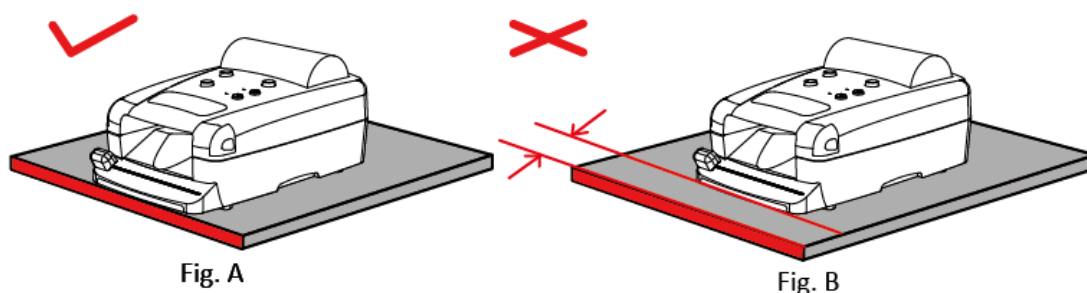

Pro zajištění správné funkce stroje jej umístěte na kraj plochy tak, jak je znázorněno na obrázku výše(Fig.A).

Pro práci se strojem dále potřebujete :

1. Napájecí kabel
2. Fialová plastová vložka(obrázek Fig. C)

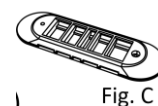

 **Pozor:** Přívod vzduchu je umístěn na spodní části stroje. Ujistěte se, že přívod vzduchu není ničím omezen.



1.1 Zapojení do sítě (Fig.1.1)

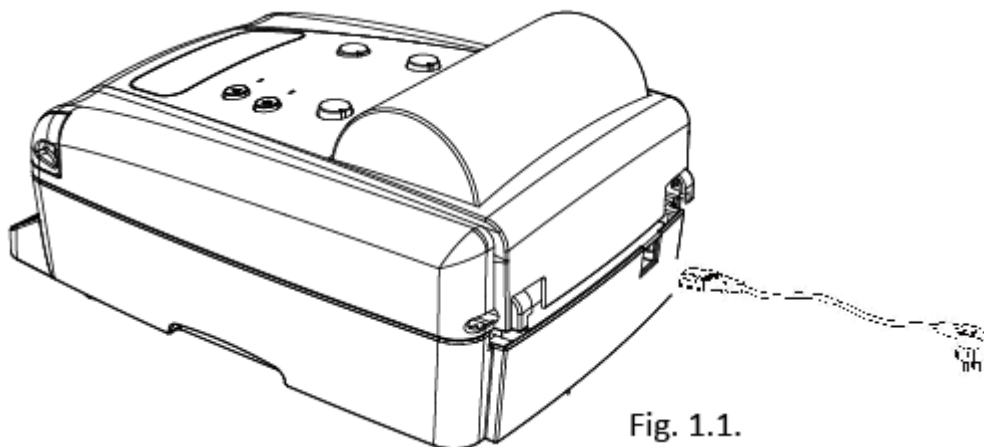

Fig. 1.1.

1.2 Instalace role

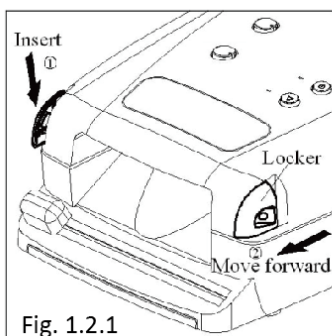

Fig. 1.2.1

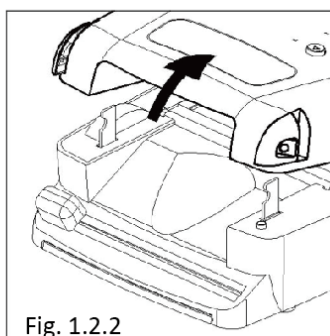

Fig. 1.2.2

1.2.1 Odjistěte horní kryt za použití postranních tlačítek (Fig. 1.2.1)

1.2.2 Otevřete horní kryt (Fig. 1.2.2)

1.2.3 Ujistěte se, že je role správně umístěna v držácích po stranách (Fig. 1. 2. 3 a 1. 2. 4)

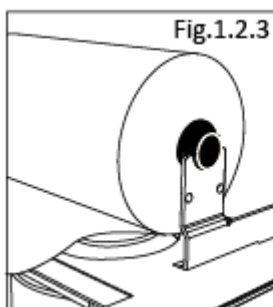

Fig.1.2.3

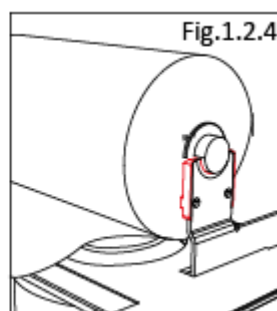

Fig.1.2.4

1.3 Umístění plastové vložky do fólie (Fig.1.3)

1.3.1 Odrolujte folii tak, aby překrývala celou přední část stroje

1.3.2 Umístěte plastovou vložku do fólie.

1.3.3 Zavřete horní kryt.

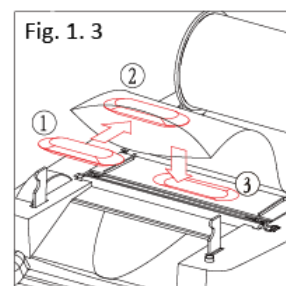

Fig. 1. 3

2. Práce se strojem

2.1 Nastavení délky použité folie:

Natavit délku použité folie můžete za pomoci otočného tlačítka A. Rozpětí délky je od **1 do 100m**.

2.2 Velikost vzduchových polštářů:

Podle potřeby následného balení můžete zvolit velikost vzduchových polštářů.

Otáčejte tlačítkem B pro velikost polštářů **120~270mm**.

2.3 Po stisknutí tlačítka D (Power), se rozsvítí červená dioda, a zelená začne blikat, Jakmile dioda přestane blikat, stroj je připraven k práci.

2.4 Stiskněte tlačítko F (Start/Pause) pro práci se strojem.

2.5 Stroj automaticky zastaví práci, jakmile vyrobí vámi nastavený počet vzduchových polštářů a rozbliká se zelená dioda. Pro separování jednotlivých částí vzduchových polštářů můžete použít vestavěné ořezy.

2.6 Stiskněte tlačítko F (Start/Pause) pro pokračování v práci.

2.7 Pro zastavení výroby vzduchových polštářů, stiskněte tlačítko F (Start/Pause), stroj vyrobí poslední polštář a zastaví výrobu. Pro vypnutí stroje stiskněte tlačítko D(Power) .



Pozor:

Délku zpracovávané folie I velikost vzduch. Polštářů lze nastavovat i ve chvíli, kdy stroj pracuje.

3. 8 Pokud se folie zasekne, rozsvítí se červená dioda. V takovém případě otevřete horní kryt a vytáhněte zaseknutou folii.

3. 9 nastavení teploty sváru

Nastavením teploty sváru lze ovlivnit sílu jednotlivých svárů mezi polštáři.

Příliš vysoká teplota bude mít za následek poničení jak svárů, tak I vzduchových polštářů.

4. Bezpečnostní opatření

3. 1 Stroj umístěte blízko ke zdroji.

3. 2 Ujistěte se, že napětí odpovídá normám stroje..

3. 3 Pokud je napájecí kabel poškozen, se strojem nepracujte.

3. 5 Opravy a servis stroje musí provádět oprávněná osoba

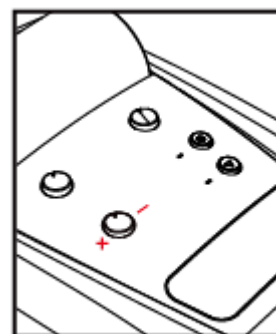

Fig. 2. 9

4. Doplnky

Po nějaké době se ořezové nože mohou otupit a je třeba je vyměnit:

4.1 Otevřete horní kryt.

4.2 šroubovákem uvolněte ořezový nůž tak, jak je to vyznačeno na (Fig.4.1)

4.3 Za použití kleští vyjměte ořezový nůž (Fig.4.2).

4.4 Vložte nový nůž a šroubovákem dotáhněte (Fig.4.3).

 **Pozor:** Ořezové nože jsou ostré a proto s nimi manipulujte jen pomocí příslušných nástrojů.

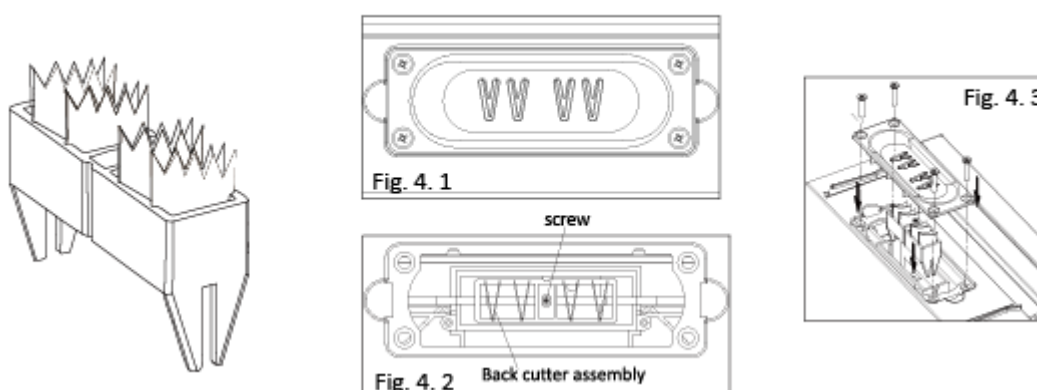

Údržba:

1. Během údržby stroj vždy vypojte ze sítě.
2. Pro čištění stroje použijte čističe na neutrální bázi.
3. Čištění dílů stroje jako např. válců provádějte pravidelně 1x měsíčně.

Technické specifikace

| | |
|----------------------------|------------------------|
| Max. rychlost | 1000mm/min |
| Nastavení teploty | Manualní |
| Vestavěné ořezové nástroje | ano |
| Velikost vzduch. polštářků | 185x120~270mm (W x L) |
| Tloušťka folie | 30mic |
| Napětí | 220V~240V 2.5A |
| Rozměry | 520x335x254(L x W x H) |
| Váha | 15kg |